

Original Bedienungsanleitung Mountain E-Bike Brillant



Sehr geehrte Kundin, sehr geehrter Kunde,

vielen Dank, dass Sie sich für unser Produkt entschieden haben.

Unser Leitspruch „all for fun“ spiegelt sich in unseren Produkten wider. Unsere Bikes sollen jeden Tag Freude bereiten, Mobilität steigern und einfach Spaß machen.

Dieses Fahrrad unterstützt Sie während der Fahrt mit einem elektrischen Motor.

Das bedeutet, dass sich Steigungen mit viel weniger Kraftaufwand bewältigen oder gerade Strecken mit weniger Tretaufwand zügig zurücklegen lassen. Im rechtlichen Sinn gilt dieses Fahrzeug als Fahrrad und darf deshalb auch auf Radwegen benutzt werden. Eine besondere Fahrerlaubnis ist nicht erforderlich.

Auf den folgenden Seiten stellen wir Ihnen die technischen Details und wichtige Hinweise zu Ihrer persönlichen Sicherheit sowie zu Wartung und Pflege vor. Damit Sie lange Freude an Ihrem Elektro-Fahrrad haben, empfehlen wir Ihnen, diese Hinweise sorgfältig zu beachten.

Bitte lesen Sie die Betriebsanleitung sorgfältig, da keine Haftung für Schäden durch Nichtbeachtung der Anleitung übernommen wird.

Garantieregelung

5 Jahre Garantie auf den Rahmen

2 Jahre Garantie auf Anbauteile (ausgenommen Verschleißteile)

2 Jahre Garantie auf Akkubatterie

Inhaltsverzeichnis

Aufbau Mountain E-Bike Brillant.....	4
Sicherheitshinweise	5
Erste Verwendung, Einstellungen	8
Beleuchtung	8
Sattel	8
Lenker.....	9
Reifen.....	9
Bremsen	10
Gangschaltung	13
Kette	14
Pedalen	14
Gepäckträger	14
Vordergabel.....	15
Wartung Reinigung	16
Regelmäßige Kontrolle	17
LCD Display	18
Batterie	22
Technische Spezifikation	27
Fehlerbehebung	27
Garantiebedingungen	31
Kundenservice – Herstellerangabe	32
Entsorgung	33
EG-Konformitätserklärung	34

Mountain E-Bike Brillant



- | | |
|----------------------------------|-------------------------------|
| 1. Reifen und Schläuche | 12. Sattel und Sattelstütze |
| 2. Felge | 13. Controller (in Batterie) |
| 3. Speichen | 14. Batterie |
| 4. gefederte Vordergabel | 15. Tretkurbel |
| 5. Scheibenbremse vorne | 16. Seitenständer |
| 6. Lenker und Vorbau | 17. Pedalarm |
| 7. Rahmen | 18. Pedale |
| 8. LCD-Display | 19. Kette |
| 9. Bremshebel | 20. Hinterradnabenmotor |
| 10. Scheibenbremse hinten | 21. Gepäckträger |
| 11. Schnellspannverschluß Sattel | |

Sicherheitshinweise

Bitte lesen Sie diese Betriebsanleitung und insbesondere die Sicherheitshinweise vor Gebrauch Ihres Elektro-Fahrrads sorgfältig durch. Wenn Sie das Fahrrad an Dritte weitergeben, so geben Sie unbedingt auch diese Anleitung mit.

Benutzen Sie das Fahrrad nur bestimmungsgemäß wie in der Betriebsanleitung beschrieben. Bei Zweckentfremdung erlischt der Garantieanspruch.

Das Elektro-Fahrrad ist nicht für den gewerblichen Gebrauch bestimmt!

Dieses Produkt ist nicht dafür bestimmt, durch Personen (einschließlich Kinder) mit eingeschränkten physischen, sensorischen oder geistigen Fähigkeiten oder mangels Erfahrung und/oder mangels Wissen benutzt zu werden, es sei denn, sie werden durch eine für ihre Sicherheit zuständige Person beaufsichtigt oder erhalten von ihr Anweisungen, wie das Produkt zu benutzen ist.

Kinder müssen beaufsichtigt werden, um sicherzustellen, dass sie nicht mit dem Fahrrad spielen.

Kontrollieren Sie das Fahrrad vor jeder Benutzung auf Vollständigkeit und Funktion.

Benutzen Sie das Fahrrad nicht, wenn Zweifel an der einwandfreien und sicheren Funktion bestehen oder Beschädigungen sichtbar sind.

Schützen Sie das Fahrrad vor Feuchtigkeit. Stellen Sie es nur an Orten ab, die vor Regen und widrigen Witterungseinflüssen geschützt sind. Sollte das Fahrrad nass werden, trocknen Sie es nach Gebrauch ab.

Beachten Sie stets alle Vorschriften der Straßenverkehrsordnung (StVO) und der Straßenverkehrszulassungsordnung (StVZO) in der aktuellen Version. Technische Veränderungen an Ihrem Fahrrad dürfen nur unter Berücksichtigung dieser Vorschriften durchgeführt werden!

Fahren Sie **IMMER** mit angepasster Geschwindigkeit. Diese ist abhängig von den Licht-, Wetter- und Straßenverhältnissen, dem Verkehrsaufkommen, der Sicht und Ihren Fahrkenntnissen.

Beachten Sie, dass ungünstige Wetterbedingungen ein Nachlassen der Bremswirkung bedingen können.

Nasse Straßen sind sehr gefährlich. Vermeiden Sie rasche Lenk- und Bremsmanöver.

Halten Sie stets einen ausreichenden Sicherheitsabstand zu vorausfahrenden Fahrzeugen!

Fahren Sie bei eingeschränkten Lichtverhältnissen und Dunkelheit immer mit eingeschalteter Beleuchtung. Auch auffallende Kleidung mit zusätzlichen Reflexionsflächen erhöht Ihre Sicherheit. So werden Sie von anderen Verkehrsteilnehmern besser wahrgenommen.

Durch Unfall oder unsachgemäße Behandlung verbogene oder beschädigte Bauteile müssen wegen Bruchgefahr sofort ersetzt werden. Haben Sie Zweifel an der vollen Betriebstüchtigkeit des Fahrrads, wenden Sie sich unverzüglich an eine entsprechende Fachwerkstatt.

Führen Sie Reparatur-, Wartungs- und Einstellarbeiten an Ihrem Fahrrad nur dann selbst durch, wenn Sie über die erforderlichen Kenntnisse und Werkzeuge verfügen! Entnehmen Sie vor Beginn der Arbeiten immer die Batterie!

Wenn Sie selbst Komponenten austauschen: Nur Originalbauteile verwenden, da nur diese speziell auf das E-Bike abgestimmt sind und eine einwandfreie Funktion garantieren können. Das gilt besonders für sicherheitsrelevante Bauteile, wie z. B. Rahmen, Gabel, Lenker, Lenkervorbau, Sattel, Sattelstütze, Gepäckträger, alle Bremskomponenten (speziell Bremshebel und Bremsbeläge), Beleuchtungseinrichtungen, Tretkurbel, Laufräder, Reifen und Schläuche. Sollten Sie zum Austausch Fremdbauteile verwenden, so kann dies zu Beschädigungen und zum Versagen von sicherheitsrelevanten Bauteilen führen. Unfallgefahr!

Montieren Sie an der Sattelstütze und bei vollgefederten Fahrrädern keinen Kindersitz und keine Anhängerkupplung. Dies kann zu Rahmenschäden, bis hin zum Bruch führen.

In Zweifelsfällen überlassen Sie alle Arbeiten an Ihrem Fahrrad einer Werkstatt.

Achten Sie immer darauf, dass die Reifen Ihres Fahrrads ausreichend aufgepumpt sind. Zu wenig Luft im Reifen bedeutet mehr Kraftaufwand beim Treten und erhöhter Verschleiß der Reifen. Zu stark aufgepumpte Reifen allerdings haben einen geringeren Federungseffekt und beeinträchtigen die Reichweite der Batterie.

Tragen Sie beim Fahren stets geeignete Kleidung wie festes Schuhwerk und enganliegende Beinbekleidung. Tragen Sie nach Möglichkeit einen passenden Schutzhelm.

Behalten Sie während der Fahrt immer beide Hände am Lenker und die Füße auf den Pedalen. Fahren Sie nicht barfuß.

Zur Einstellung auf die Fahreigenschaften Ihres neuen Fahrrads empfehlen wir Ihnen, die erste Fahrt abseits vom Straßenverkehr zu unternehmen.

Aus Sicherheitsgründen darf im Straßenverkehr keine Musik über Kopfhörer gehört werden, da die Wahrnehmung der Außengeräusche dann eingeschränkt ist und nicht mehr rechtzeitig auf Gefahrensituationen reagiert werden kann.

Die wirkungsvollste Diebstahlsicherung für Ihr Fahrrad ist ein Ketten- oder Stahlseilschloss. Mit einem solchen Schloss können Rahmen, Vorder- und Hinterrad zusammen an einem festen Gegenstand (Zaun, Laterne, Fahrradständer usw.) befestigt werden.

Das Fahrrad darf nur von einer Person benutzt werden. Nehmen Sie keine Mitfahrer mit.

Dieses Fahrrad ist für eine Zuladung von maximal 120 kg ausgelegt. Eine höhere Belastung kann zu Schäden und ernsthaften Verletzungen führen.

Transport mit dem Auto

Beim Transport Ihres E-Bikes auf einem Fahrradträger für Autos beachten Sie unbedingt folgende Hinweise:

Auf den Fahrradträger wirkende Brems- und Seitenkräfte sind bei Elektrofahrrädern stärker als bei herkömmlichen Fahrrädern.

Prüfen Sie, ob Ihr Fahrradträger für E-Bikes geeignet ist.

Restgefahren

Die Verwendung des Elektrofahrrads ist trotz Einhaltung aller Sicherheitshinweise mit folgenden unvorhersehbaren Restgefahren verbunden:

Verletzungsgefahr

Durch innere, nicht sichtbare Schäden und im Brandfall können Gase, Dämpfe und Flüssigkeiten aus dem Akku austreten. Verletzungen der äußeren und inneren Organe sind möglich, z.B. bei Hautkontakt oder durch Einatmen der Gase.

Brandgefahr

Durch innere, nicht sichtbare Schäden kann der Akku in Brand geraten und Gegenstände in der Umgebung entzünden.

Beschädigungsgefahr

Wenn der Akku brennt, tritt Flusssäure mit dem Rauchgas aus. Flusssäure ist stark ätzend und beschädigt Oberflächen dauerhaft.

WARNUNG

Alle mechanischen Komponenten unterliegen dem Verschleiß. Jegliche Veränderung, z. B. von Form, Farbe oder Eigenschaft, kann auf eine Materialermüdung hindeuten. Wenden Sie sich an eine geeignete Fachwerkstatt oder, im Garantiefall, an den Service, und benutzen Sie das Fahrrad nicht, bevor die betreffenden Teile fachgerecht ersetzt werden.

Erste Verwendung, Einstellungen

Beleuchtung

Die Beleuchtung besteht aus zwei Reflektoren (ein weißer im Frontscheinwerfer und ein roter am hinteren Kotflügel), einem Frontlicht, einem Rücklicht und je zwei weiteren orangefarbenen Reflektoren, die zwischen den Radspeichen angebracht sind. Das Vorhandensein der Reflektorreifen erleichtert die Sichtbarkeit von der Seite.

Die Beleuchtungsanlage ist ein Sicherheitsmerkmal des Fahrrads und muss vorhanden sein. Prüfen Sie, ob die Beleuchtungsanlage ordnungsgemäß funktioniert, bevor Sie das Fahrrad im Straßenverkehr benutzen.

Frontleuchte

Das Frontlicht wird direkt über das Display aktiviert. Siehe Kapitel "Display" auf den folgenden Seiten.

Rückleuchte

Das Rücklicht wird direkt über das Display aktiviert. Siehe Kapitel "Display" auf den folgenden Seiten.

Klingel

Am Lenker befindet sich eine Klingel. Damit können Sie bis zu 50 m weit gehört werden.

Die Klingel ist eine Sicherheitseinrichtung für Fahrräder und muss unbedingt am Lenker vorhanden sein.

Einstellung von Sattel und Lenker

Sattel

Öffnen Sie das Schnellverschlussystem.

Beim Einstellen des Sattels in die unterste Position ist darauf zu achten, dass er keine Bauteile des Fahrrads, wie z. B. den Rahmen, berührt. Überschreiten Sie auch nicht den minimalen Einsteckbezugspunkt der Sattelstütze. Dieser Bezugspunkt darf bei der Benutzung des Fahrrads niemals sichtbar sein.

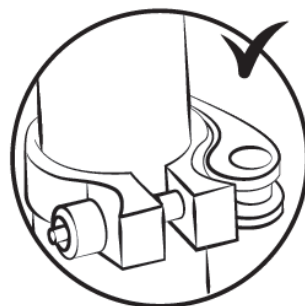

Um die richtige Sattelhöhe zu überprüfen, setzen Sie sich mit gestreckten Beinen hin, wobei die Ferse auf dem Pedal ruht (Abb. B). Während Sie in die Pedale treten, ist Ihr Knie leicht gebeugt und Ihr Fuß mit dem Fußballen auf der Pedale steht (Abb. A).

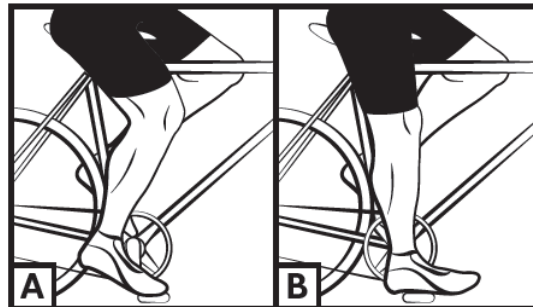

Lenker

Der Vorbau muss parallel zur Vorderradfelge, der Lenker im rechten Winkel dazu ausgerichtet sein. Achten Sie darauf, dass der Lenker senkrecht zum Vorderrad steht.

Reifen

Prüfen Sie regelmäßig den Reifendruck. Die Verwendung des Fahrrads mit zu niedrigem oder zu hohem Reifendruck kann die Leistung beeinträchtigen, zu vorzeitigem Verschleiß führen, die Reichweite verringern oder das Unfallrisiko erhöhen.

Wenn ein Reifen stark abgenutzt ist oder einen Schnitt aufweist, ersetzen Sie ihn bitte, bevor Sie das Fahrrad benutzen. Der Hersteller gibt auf der Seitenwand des Reifens und in der folgenden Tabelle einen Druckbereich an. Der Druck muss an das Gewicht des Fahrers angepasst werden.

Modell	Größe des Fahrrads	Schlauchgröße	Größe des Reifens	Druck	
				PSI	Bar
MTB	27,5"	27.5X2.10	27.5X2.10	40	2,8

Verfahren zur Bestimmung der richtigen Einstellung von Schnellspannern (Rad und Sattelkragen)

Die Schnellverriegelungsvorrichtungen sind so konzipiert, dass sie von Hand bedient werden können. Verwenden Sie die Schnellverriegelungen niemals zum Ver- oder Entriegeln des Mechanismus, um sie nicht zu beschädigen.

Um die Klemmkraft der Radachse einzustellen, muss die Spannmutter und nicht der Schnellspannhebel verwendet werden. Lässt sich der Hebel mit minimalem Handdruck betätigen, ist er nicht ausreichend angezogen. Es ist daher notwendig, die Einstellmutter anzuziehen. Das Schnellspannsystem muss in geschlossenem Zustand in der Verriegelungsposition die Gabelbeine markieren.

Überprüfen Sie nach jeder Einstellposition die korrekte Zentrierung des Vorderrads im Verhältnis zur Gabel. Zum Einstellen, Schließen und Öffnen der Schnellspanner gehen Sie wie folgt vor:

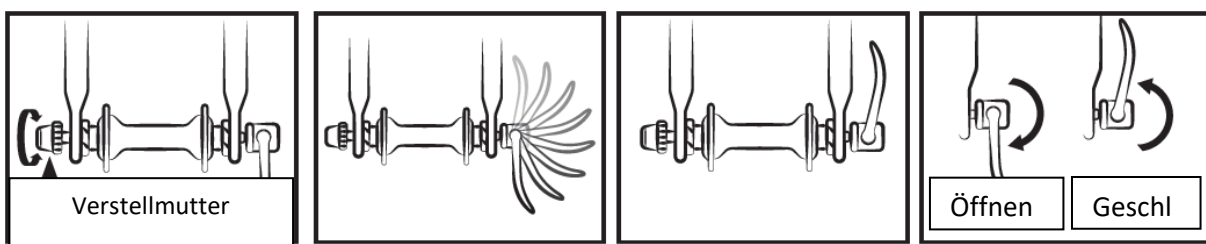

Bremsen

Vergewissern Sie sich vor jeder Benutzung, dass die vorderen und hinteren Bremsen einwandfrei funktionieren.

Mit dem rechten Hebel wird die Hinterradbremse betätigt. Mit dem linken Hebel wird die Vorderradbremse betätigt.

Es wird empfohlen, die Bremskraft etwa im Verhältnis 60/40 zwischen vorne und hinten zu verteilen. Der Bremshebel darf nicht mit dem Lenker in Berührung kommen und die Hüllen dürfen nicht in einem geschlossenen Winkel verlaufen, damit die Züge ohne die geringste Reibung verlaufen. Beschädigte, ausgefranzte oder verrostete Züge müssen sofort ersetzt werden.



- Bei nassem oder regnerischem Wetter verlängern sich die Bremswege. Es wird empfohlen, in diesen Situationen vorausschauend zu bremsen.
- Berühren Sie die Scheibenbremsen nicht nach intensiver Benutzung des Bremssystems des Fahrrads mit Tretunterstützung, da dies zu Verbrennungen führen kann.

Einstellen von mechanischen Scheibenbremsen

Die Beläge üben Druck auf eine in der Radnabe befestigte Scheibe aus. Die Stärke des Drucks wird über einen Bremshebel mit Flüssigkeit durch den über den Schlauch ausgeübten Druck reguliert. Betätigen Sie den Bremshebel nicht, wenn das Rad vom Rahmen oder von der Gabel abgenommen ist.

Um die Halterung der automatischen Scheibenbremse auszurichten, lösen Sie die Befestigungsschrauben des Bremssattels.

Jeweiligen Bremshebel anziehen und in der angezogenen Position fixieren, z.B. mit einem Gummiband oder eine zweite Person um Hilfe bitten. Der gelöste Bremssattel kann nun mittig eingestellt werden. Die Befestigungsschrauben des Bremssattels wieder festziehen.

Bitte beachten Sie die Drehmomentvorgabe von 6 – 8 Nm

Siehe auch Kapitel Regelmäßige Kontrollen auf Seite 17.

Es wird empfohlen, niemals Öl oder andere Schmiermittel auf die Scheibe oder die Beläge zu verschütten (z. B. bei der Wartung der Kette oder des Umwerfers). Sollte dies dennoch geschehen, müssen die Beläge oder die Scheibe entfettet oder ausgetauscht werden.

Überprüfen Sie die Ausrichtung der Bremsbeläge, indem Sie das Rad drehen, um das Fahrrad auf der Straße zu benutzen.

Bremshebel einstellen

- Ein System aus Einstellschraube D und Konterring C am Bremshebels ermöglicht die Einstellung der Kabelspannung, so dass die Bremskraft im Laufe der Zeit mit dem Verschleiß der Bremsbeläge variiert.
1. Konterring C lösen und dann an der Einstellschraube D drehen, um den Leerweg des Bremshebels zu regulieren.
 2. Einstellschraube festhalten und Konterring bis zum Anschlag festdrehen.
 3. Danach den Bremshebel mehrmals betätigen, um so Spielräume am Bremshebel und den Bremsbelägen zu beseitigen.
 4. Gegebenenfalls noch einmal nachstellen.

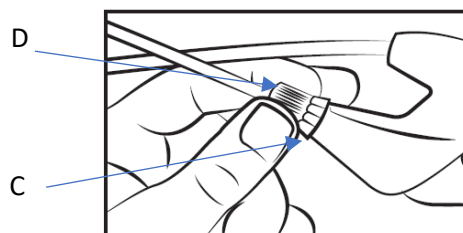

- Die Bremsbeläge sind serienmäßig, ersetzen Sie sie, wenn der Belag abgenutzt ist.

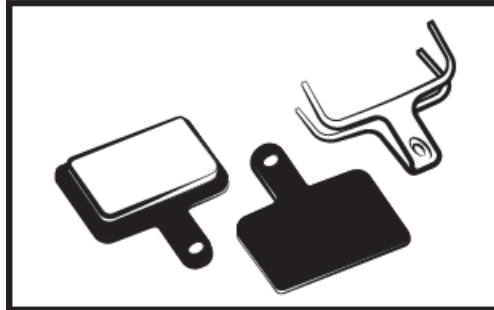

Vergessen Sie nicht, dass neue Bremsbeläge eingefahren werden müssen. Das Einfahren erfolgt, indem Sie einige Minuten mit dem Fahrrad fahren und die Bremsen abwechselnd hart und leicht betätigen.

Auswechseln der Bremsbeläge

Entfernen Sie das Rad und ziehen Sie die abgenutzten Beläge aus der Bremshalterung. Legen Sie die neuen Beläge so in die Halterung, dass die Bremsflächen in Kontakt sind. Berühren Sie die Bremsflächen nicht. Setzen Sie die Beläge nacheinander in die Bremshalterung ein.

Stellen Sie dann die Bremsen wie im vorherigen Abschnitt beschrieben ein.

Felgenverschleiß

Wie alle Verschleißteile muss auch die Felge regelmäßig überprüft werden. Die Felge kann schwächer werden und brechen, was zum Verlust der Kontrolle oder zu einem Sturz führen kann.



N.B.: Es ist wichtig, den Verschleißzustand der Felgen zu überprüfen. Eine beschädigte Felge kann gefährlich sein und muss ersetzt werden.

Einstellen der Gangschaltung

Das Fahrrad hat mehrere manuell schaltbare Gänge mit einem Schaltwerk. Verwenden Sie den Daumenschalter am rechten Griff, um das hintere Kettenblatt zu wechseln, und am linken Griff, um das vordere Kettenblatt zu wechseln. Durch drücken des vorderen Hebels schalten Sie einen Gang zurück, durch drücken des hinteren Hebels schalten Sie einen Gang höher. Im Displaybereich der Gangschaltung erkennen Sie den aktuellen Gang. Achtung: Treten Sie beim Schalten niemals mit Druck auf die Pedale, niemals rückwärts in die Pedale und betätigen Sie den Schalthebel nicht mit Gewalt.



Einstellung der Begrenzungsschrauben des Schaltwerks

Der Bewegungsbereich des Umwerfers kann mit den Schrauben H und L eingestellt werden. Mit der Schraube L wird der obere Grenzwert (auf der Seite des größeren Ritzels) eingestellt. Beim Lösen der L-Schraube wird die Kette mehr zur Außenseite des größten Ritzels hin positioniert. Die Schaltwerkrolle sollte genau unterhalb des Ritzels positioniert sein. Mit der Schraube H wird die untere Grenze eingestellt (auf der Seite des kleineren Ritzels). Beim Lösen der Schraube H wird die Kette mehr zur Außenseite des kleinsten Ritzels hin positioniert. Die Schaltwerkrolle sollte genau unterhalb des Ritzels positioniert sein.

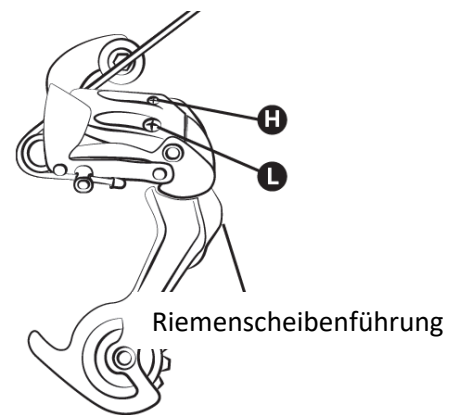

Schema für das Schaltwerk:

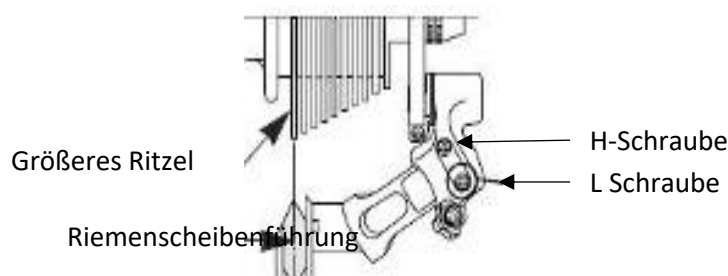

Einstellen der Zugspannung des Schaltwerks

Um den korrekten Ritzelwechsel einzustellen, verwenden Sie die Einstellschraube am Schaltwerk oder am Lenker. Mit dieser Einstellvorrichtung können Sie die Spannung des Umwerferzugs einstellen und den Umwerfer entsprechend des gewählten Gangs korrekt positionieren.

Kette

Das Fahrrad ist mit einem externen Schaltwerk ausgestattet und die Kette wird automatisch gespannt.

Ersetzen von Pedalen

Um die Pedale zu ersetzen, identifizieren Sie sie anhand des auf ihnen angegebenen Buchstabens. Das rechte Pedal ist mit "R" (Right) und das linke Pedal mit "L" (Left) gekennzeichnet. Drehen Sie das R-Pedal im Uhrzeigersinn, um es am Pedalarm zu befestigen. Drehen Sie das L-Pedal gegen den Uhrzeigersinn um es am Pedalarm zu befestigen

Bitte beachten Sie die Drehmomentvorgabe von 30 - 40 Nm

Siehe auch Kapitel Regelmäßige Kontrollen auf Seite 17.

Rad und Motor

Nach dem ersten Monat der Nutzung empfehlen wir, die Speichen nachzuziehen, um den Einfluss der Zugkraft des Motors auf das Hinterrad zu begrenzen. Beim Starten des Motors können Sie ein leichtes Geräusch hören. Dieses Geräusch ist normal, da der Motor startet und das Treten unterstützt. Es kann lauter werden, wenn der Motor maximal belastet wird.

Gepäckträger

Der Gepäckträger ist für ein zulässiges Höchstgewicht von 25 kg ausgelegt; ein Kindersitz kann angebracht werden. Verwenden Sie ein geeignetes Verankerungssystem für diesen Rahmentyp.



WARNUNG: Der Gepäckträger ist nicht zum Ziehen eines Anhängers geeignet.

Aus Sicherheitsgründen darf das Gepäck nur auf dem Gepäckträger transportiert werden.

Achtung: Wenn der Gepäckträger beladen ist, verändert sich das Verhalten des Fahrrads. Verteilen Sie die Last des Gepäcks gleichmäßig auf beide Seiten, um die Stabilität des Fahrrads zu gewährleisten. Vor der Benutzung des Fahrrads muss das Gepäck sicher auf dem Gepäckträger befestigt werden. Vergewissern Sie sich, dass nichts herunterhängt oder sich am Hinterrad des Fahrrads verfangen kann. Nehmen Sie keine Veränderungen am Gepäckträger vor; jede Veränderung durch den Benutzer macht diese Anleitung ungültig. Das Gepäck darf die Reflektoren und Lichter des Fahrrads nicht verdecken.

Gefederte Vordergabel

Einstellung der Gabel

Um das Einsetzen der vorderen Federung einzustellen, können Sie das Rad auf der linken Seite der Gabel um eine halbe Umdrehung drehen. Bei jeder halben Umdrehung hören Sie ein Klicken. Wiederholen Sie diesen Vorgang, bis Sie die gewünschte Federungseinstellung erreicht haben.



Federsperre an der Gabel

Drehen Sie das blaue rechte Rad im Uhrzeigersinn, um die Federung zu verriegeln, und gegen den Uhrzeigersinn, um sie zu entriegeln. Es ist besser, die Federung auf einer ebenen Fläche zu verriegeln und auf unübersichtlichen Flächen zu entriegeln.



Seitenständer

Vergewissern Sie sich vor der Benutzung des Fahrrads, dass der Ständer hochgezogen ist.

Wartung / Reinigung

Dieses Fahrrad muss aus Sicherheitsgründen und zur Verlängerung seiner Lebensdauer regelmäßig gewartet werden. Es ist wichtig, die mechanischen Elemente regelmäßig zu überprüfen, um sicherzustellen, dass verschlissene Teile oder Teile mit Verschleißerscheinungen ersetzt werden.

Wenn Sie eine Komponente ersetzen, ist es wichtig, Originalteile zu verwenden, um die Leistung und Zuverlässigkeit des Fahrrads zu schützen. Bitte verwenden Sie geeignete Ersatzteile für Reifen, Schläuche, Übertragungselemente und verschiedene Elemente des Bremssystems.

Es liegt in der Verantwortung des Benutzers, andere Teile als die Originalteile zu verwenden.



N.B.: Nehmen Sie die Batterie vor dem Auswechseln immer heraus.

Reinigung

Insbesondere Straßenschmutz und salzhaltiges Wasser setzen den einzelnen Komponenten Ihres Fahrrads zu und müssen umgehend entfernt werden.

Achten Sie im Bereich der elektronischen Komponenten darauf, kein oder extrem wenig Wasser bzw. Pflegemittel zu verwenden, da es sonst zu einem elektrischen Defekt kommen könnte.



Achtung: Benutzen Sie niemals einen Hochdruckreiniger oder Dampfstrahler zur Reinigung des Fahrrads. Dies kann irreparable Schäden an Elektronik und Lackierung verursachen.

Schmierung

Die Schmierung der verschiedenen beweglichen Teile ist wichtig, um Korrosion zu vermeiden. Ölen Sie die Kette regelmäßig, bürsten Sie die Ritzel und Tretkurbeln und geben Sie regelmäßig einige Tropfen Öl in die Hüllen der Brems- und Umwerferzüge.

Es wird empfohlen, spezielles Öl für die Kette und den Umwerfer zu verwenden. Für die anderen Komponenten sollte Schmierfett verwendet werden.

Regelmäßige Kontrollen

Das Anziehen der Schrauben: Hebel, Kurbel, Pedale, Antrieb. Die anzuwendenden Anzugsmomente sind wie folgt:

KOMPONENTEN	ANZUGSMOMENT (Nm)	BESTIMMTE INDIKATIONEN
Pedale auf Kurbeln	10 - 15	Gewinde schmieren
Kurbel auf Tretachse	18 - 20	Gewinde schmieren
Festziehen der Vorbaus	9 - 10	
Festziehen des Steuersatzes	4 - 5	
Bremshebel	6 - 8	
Bremsenhalterungen	6 - 8	
Sattel auf Sattelstütze	20 - 22	
Rad	30	oder Schnellspannung

Andere Anzugsmomente hängen von der Muttergröße ab: M4: 2,5 bis 4,0 Nm, M5: 4,0 bis 6,0 Nm, M6: 6,0 bis 7,5 Nm. Ziehen Sie die Schrauben entsprechend dem erforderlichen Drehmoment an.

Kontrollieren Sie regelmäßig die Reifen und insbesondere den Zustand des Profils des Hinterreifens: Abnutzung, Schnitte, Risse, Kratzer. Ersetzen Sie den Reifen, wenn nötig. Prüfen Sie die Felgen auf übermäßigem Verschleiß, Verformungen, Beulen, Rissen usw. Überzeugen Sie sich von der Funktion der Beleuchtung.

LCD-Anzeige

Das LCD-Display -Anlage besteht aus zwei Teilen.

Der LCD-Bildschirm:

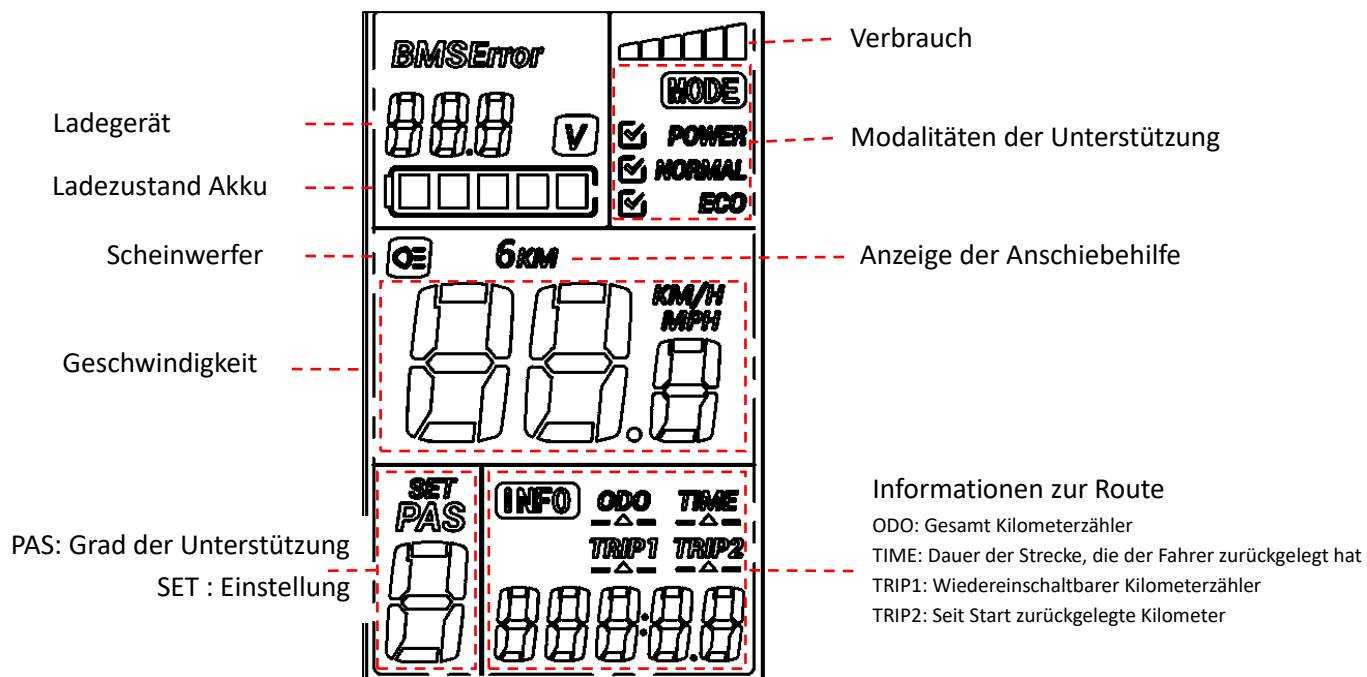

Das Bedienteil:

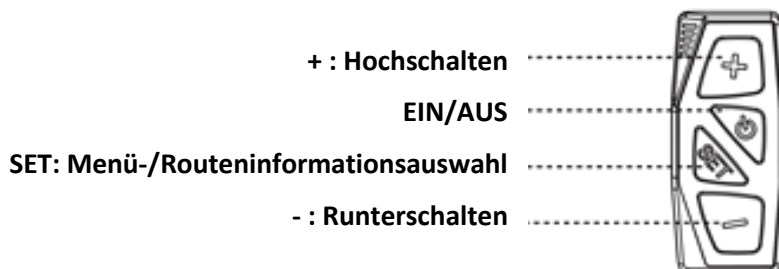

Die Bedienteil ist außerdem mit einer 5-V-USB-Ladebuchse ausgestattet.

Aktivieren/Deaktivieren des LCD-Displays

Um die Unterstützung zu aktivieren, drücken Sie einmal die Taste "Ein/Aus" auf dem Steuergerät. Die Piktogramme auf dem LCD-Bildschirm leuchten auf. Sobald der Bildschirm eingeschaltet ist, können Sie

durch einfaches Drücken von " Ein/Aus " die Hintergrundbeleuchtung und die Lichter des Fahrrads ein- oder ausschalten.

Um die Unterstützung auszuschalten, halten Sie die Taste " Ein/Aus " 3 Sekunden lang gedrückt. Die Piktogramme und die Hintergrundbeleuchtung des LCD-Bildschirms werden ausgeschaltet.

Batterieladeanzeige auf dem LCD-Bildschirm

Schalten Sie die Stromversorgung ein (einmal die "Ein/Aus" Taste drücken), die Batterieanzeige zeigt den aktuellen Ladezustand und die Spannung an.

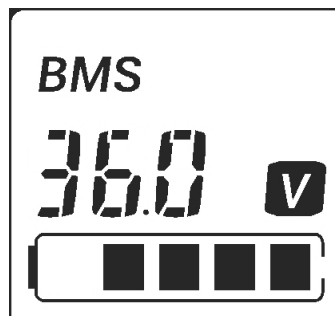

Wenn alle Balken aufleuchten, bedeutet dies, dass der Ladezustand maximal ist. Wenn nur ein Balken aufleuchtet und blinkt, muss die Batterie sofort aufgeladen werden, bevor Sie das Fahrrad benutzen.

ANZEIGE	LADEZUSTAND
	100%
	80%
	60%
	40%
	20%
	Der Akku ist entladen und muss sofort aufgeladen werden

Neben dem Ladezustand zeigt das Display auch den aktuellen Stromverbrauch an.

Je höher dieser Verbrauch ist, desto geringer ist die Reichweite.

ANZEIGE	LADEZUSTAND
	2A
	4A
	6A
	8A
	10A
	≥ 12A

Das Display schaltet sich nach 5 Minuten ohne Nutzung automatisch ab.

Auswahl der Unterstützungsstufe auf dem LCD-Display

Wenn der Ladevorgang aktiv ist, können Sie zwischen 6 Unterstützungsstufen wählen, von der niedrigsten (0) Fahren ohne Unterstützung, aber Beleuchtung kann genutzt werden, (1) bis zur höchsten (5). Drücken Sie die Taste "+" oder "-", um eine dieser Unterstützungsstufen zu wählen. Die gewählte Stufe wird im Anzeigebereich für die Unterstützung angezeigt.

- Wenn Sie eine hohe Unterstützungsstufe (5) wählen, wird der Akku stark beansprucht, maximale Unterstützung. Diese Stufe ist ideal für sportliches Fahren oder bei etremen Gegenwind geeignet.
- Die Unterstützungsstufen (3 und 4) bedeuten spürbare Unterstützung, die Belastung der Batterie liegt im mittleren Bereich, ideal für längere Strecken und Touren.
- Schwache Unterstützungsstufen (1 und 2) bedeuten, dass der Antrieb des Fahrrads mehr durch die Anstrengung des Fahrers als durch den Einsatz der Batterie erfolgt. Die Belastung der Batterie liegt im unteren Bereich, es handelt sich also um energiesparende Modi. Wir empfehlen, die Unterstützungsstufe 1 zu verwenden, wenn Sie das Fahrrad für sportliche Aktivitäten nutzen.

Anschiebehilfe auf dem LCD-Display

Drücken Sie lange auf die Taste "+", um die Funktion "Anschiebehilfe" zu verwenden. Bei Verwendung der Anschiebehilfe ist die Unterstützung auf 6 km/h begrenzt.

Sobald die "+"-Taste losgelassen wird, wird die Anschiebehilfe unterbrochen.

Einstellen des LCD-Bildschirms

Um das Einstellmenü aufzurufen, drücken Sie die Taste "SET" 3 Sekunden lang. Das SET-Einstellungssymbol blinkt und die Einstellung 0 ist gewählt:

- 0: Wartungsmodus. Der gewählte Modus wird durch das Symbol angezeigt. Es stehen 3 Modi zur Verfügung: ECO zur Optimierung der Autonomie, POWER zur Optimierung der Leistung, NORMAL für ein ausgewogenes Verhältnis zwischen Autonomie und Leistung. Wählen Sie mit den Tasten "+" und "-" den gewünschten Modus. Drücken Sie dann SET, um zur nächsten Einstellung zu gelangen.
- 1: Zurücksetzen des Kilometerzählers 1. Drücken Sie '-', um ihn auf 0 zurückzusetzen. Drücken Sie dann SET, um zur nächsten Einstellung zu gelangen.
- 2: Begrenzung der maximalen Unterstützungsgeschwindigkeit. Er kann mit den Tasten "+" und "-" von 10 bis 25 km/h eingestellt werden. Drücken Sie dann SET, um zur nächsten Einstellung zu gelangen.
- 3: Auswahl des Raddurchmessers. Mit den Tasten "+" und "-" können Sie den Raddurchmesser von 16" bis 28" wählen. Drücken Sie dann SET, um zur nächsten Einstellung zu wechseln.



N.B.: Die Einstellung des Raddurchmessers beeinträchtigt die Sicherheit und Integrität des Fahrrads. Wählen Sie niemals einen anderen Durchmesser als den, der für Ihr Fahrrad eingestellt ist. Wenden Sie sich im Zweifelsfall an Ihren Händler.

- 4: Geschwindigkeitseinheiten. Wählen Sie mit den Tasten "+" und "-" die Anzeige der Geschwindigkeit in "Km/h" oder "MPH". Drücken Sie dann SET, um zur Einstellung 0 zurückzukehren.

Halten Sie die SET-Taste 3 Sekunden lang gedrückt, um das Einstellmenü zu speichern und zu verlassen. Um das Menü zu verlassen, ohne die Änderungen zu speichern, und das Display auszuschalten, drücken Sie 3 Sekunden lang die Taste "Ein/Aus".

Tretunterstützung und Batterie

Der Radfahrer muss die Pedale nach vorne drehen, um von der motorisierten Unterstützung zu profitieren. Dies ist ein wichtiger Sicherheitsaspekt. Dieses Fahrrad mit elektrischer Unterstützung bietet motorisierte Unterstützung bis zu einer Geschwindigkeit von 25 km/h. Darüber hinaus schaltet sich der Motor ab. Es ist möglich, schneller zu fahren, aber mit mehr Kraftaufwand und ohne elektrische Unterstützung.

Der Motor läuft erst dann, wenn die Pedale eine vollständige Umdrehung gemacht haben. Diese Funktion schützt den Motor und die Steuerung und verlängert die Lebensdauer der elektrischen Komponenten.

Tretunterstützung

Einstellungen und Informationen können direkt auf dem Display am Lenker vorgenommen werden.



N.B.: Bitte schalten Sie den Hauptschalter der Batterie aus, wenn Sie nicht mehr fahren. So sparen Sie Batteriestrom.

Batterie



Achtung Sicherheitshinweise für den Akku

- Verwenden Sie zum Laden des Akkus ausschließlich das mitgelieferte Ladekabel.

EXPLOSIONSGEFAHR!

Das Ladekabel darf nur für den Akku dieses Elektrofahrrads benutzt werden. Keine Akkus von Fremdherstellern damit laden. Kurzschluss, Feuer- und Explosionsgefahr!

- Das Ladekabel ist nur für den Innenbetrieb bestimmt und darf nur an eine 110-240 V ~ 50/60 Hz Stromversorgung angeschlossen werden. Kurzschluss, Feuer- und Explosionsgefahr!
- Das Ladekabel niemals mit nassen Händen anfassen! Lebensgefahr!
- Niemals versuchen, einen defekten Akku selbst zu reparieren. Hierfür sind spezielle Fachkenntnisse erforderlich. Wenden Sie sich an einen Fachhändler bzw. im Garantiefall an den Service.
- Während des Aufladens darauf achten, dass sich der Akku bzw. das Fahrrad auf ebenem, nicht brennbarem Untergrund befindet. Es dürfen sich keine leicht entzündlichen Gegenstände in der Nähe des Akkus befinden. Brandgefahr!
- Während des Aufladens darauf achten, dass keine leitenden Gegenstände (z.B. Metall) in die Nähe des Ladesteckers und der Kontakte des Akkus kommen. Kurzschluss - gefahr!
- Ladekabel nicht verwenden bei großer Staubentwicklung, übermäßiger Sonneneinstrahlung, Gewitter oder hoher Luftfeuchtigkeit. Kurzschluss, Feuer- und Explosionsgefahr!
- Darauf achten, dass der Raum beim Laden ausreichend gelüftet wird. Brandgefahr! Falls beim Aufladen Rauch / ungewöhnlicher Geruch entsteht, sofort den Netzstecker ziehen.
- Liegt die Ladezeit über 6 Stunden, brechen Sie den Ladevorgang ab und wenden Sie sich an den Service. Feuer- und Explosionsgefahr!

- Trennen Sie das Ladekabel von der Stromversorgung, sobald der Ladevorgang beendet ist. Brandgefahr!
- Den Akku nicht erhitzen, ins Feuer werfen oder anderen Wärmequellen aussetzen!
- Achtung! Batteriesäure kann bei Beschädigung auslaufen. Kontakt mit Haut, Augen und Schleimhäuten vermeiden! Bei Kontakt mit Batteriesäure die betroffenen Stellen sofort mit reichlich klarem Wasser spülen und umgehend einen Arzt aufsuchen!
- Das Fahrrad arbeitet mit einer niedrigeren Spannung. Deshalb zum Laden des Akkus nur das mitgelieferte Ladekabel verwenden! Das Ladekabel ist nicht dafür bestimmt, durch Personen mit eingeschränkten physischen, sensorischen oder geistigen Fähigkeiten oder mangels Erfahrung und/oder mangels Wissen benutzt zu werden. Es sei denn, sie werden durch eine für ihre Sicherheit zuständige Person beaufsichtigt oder erhalten von ihr Anweisungen, wie das Ladekabel zu benutzen ist. Das Ladekabel generell von Kindern fernhalten. Lebensgefahr durch falsche Bedienung!
- Werfen Sie verbrauchte Akkus nicht in den Hausmüll, sondern entsorgen Sie diese umweltgerecht an einer Batterie-Sammelstation!
- Nicht bei einer Umgebungstemperatur über 40°C oder unter 0°C laden.
- Während des Ladevorgangs den Akku nicht unbeaufsichtigt lassen.
- Dieses Fahrrad ist mit einem Lithium-Ionen-Akku ausgestattet, welcher die notwendige Energie für den Elektromotor liefert. Werkseitig wurde der Akku bereits vollgeladen. Da sich zum Zeitpunkt der Auslieferung bzw. vor der ersten Inbetriebnahme der Ladezustand verändert hat, muss der Akku aufgeladen werden. Dies kann bis zu 6 Stunden dauern. Beachten Sie hierzu die LED am Ladekabel. Je nach Betriebszustand leuchtet die LED am Ladekabel in unterschiedlichen Farben:

Rot = der Akku wird geladen, Grün = der Akku ist vollgeladen

- Später muss der Akku je nach Bedarf (siehe Anzeige auf dem Display), aber spätestens alle 8 Wochen für mindestens 2 Stunden bei Raumtemperatur geladen werden, um die volle Leistungsbereitschaft zu erhalten.
- Die optimale Leistung erzielt ein neuer Akku erst nach ca. 2 bis 3 Lade- und Entladezyklen.
- Bei Nichtbenutzung des Fahrrades sollte dieses temperiert (zwischen 7°C und 10°C) gelagert werden. Eine Lagerung sollte ferner nicht bei vollgeladenem oder vollständig leerem Akku erfolgen.
- Um den Akku zu laden, darf sich das Fahrrad nicht in geklapptem Zustand befinden.
- Klappen Sie das Fahrrad daher, falls nötig, im Bereich des Klappmechanismus aus und sichern Sie diesen Zustand mit dem Sicherungshebel
- Stellen Sie sicher, dass der Elektromotor AUSGESCHALTET ist (Steuerkonsole am Lenker ausgeschaltet) und schließen Sie nun das mitgelieferte Ladekabel zuerst an den Anschluss-Port des Fahrrads und dann an eine ordnungsgemäß installierte frei zugängliche Netzsteckdose (220-230 V ~50 Hz) an. Nach Abschluss des Ladevorgangs trennen Sie zuerst das Ladekabel von der Steckdose und danach vom Anschluss-Port des Fahrrads.

- Laden Sie den Akku spätestens dann neu, wenn bei eingeschalteter Steuerkonsole nur noch ein Teilstrich in der Akku-Ladezustandsanzeige.

Ablezen des Ladezustands des Akkus

Um den Ladezustand festzustellen, halten Sie die Ladetaste auf der Oberseite des Akkus gedrückt.



Die 4 LEDs leuchten auf, um den Ladestatus anzuzeigen.

Anzeige	Ladezustand
● ● ● ●	100%
● ● ● ○	75%
● ● ○ ○	50%
● ○ ○ ○	< 25%

Einsetzen/Entfernen der Batterie

Bei Elektrofahrrädern befindet sich der Akku auf dem Unterrohr; er ist direkt mit dem vorderen Steuergerät verbunden.



N.B.: Vergewissern Sie sich, dass das Display ausgeschaltet ist, bevor Sie die Batterie herausnehmen wollen

Zum Einsetzen der Batterie schieben Sie den Batterieblock waagrecht entlang der Schiene schräg nach unten und drücken Sie darauf, um sicherzustellen, dass die Batterie richtig eingesetzt ist, und verriegeln Sie sie dann.



Zum Verschließen stecken Sie den Schlüssel in das Schloss und drehen ihn eine halbe Umdrehung im Uhrzeigersinn (Batterie und Halterung geschlossen). Zum Entriegeln drehen Sie den Schlüssel eine halbe Umdrehung gegen den Uhrzeigersinn.



Blockiert

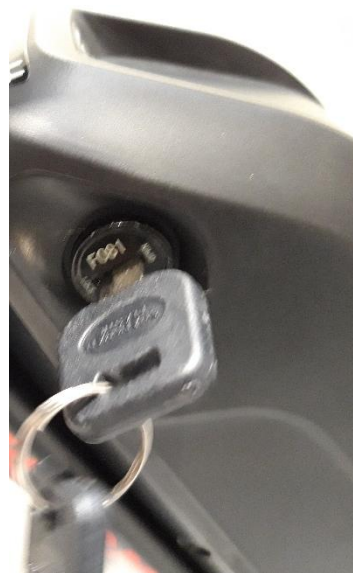

Ungesperrt



N.B.: Bitte denken Sie daran, den Schlüssel abzuziehen und sicher zu verwahren, nachdem Sie die Batterie vom Gepäckträger entfernt haben!

Reichweite der Batterie

Die Reichweite der Batterie hängt von verschiedenen Nutzungsfaktoren ab:

- Die Wahl des Assistenzmodus
- Das Gewicht der Zuladung
- Die Steigung der Straße
- Zustand der Straße (glatter Asphalt oder Kopfsteinpflaster)
- Reifendruck
- Der Wind
- Die Außentemperatur

Vorsichtsmaßnahmen für den Gebrauch:



- Verwenden Sie den Akku nur für dieses Fahrrad.
- Verwenden Sie zum Laden des Akkus nur das mitgelieferte Ladegerät.

EMPFEHLUNG: Wenn das Fahrrad einige Zeit lang nicht benutzt wird, sollte es jeden Monat aufgeladen werden. °Das Batteriegehäuse muss an einem trockenen, sicheren Ort bei einer Temperatur zwischen 5 und 35 °C gelagert werden.

HINWEIS:



- Die Lebensdauer des Akkus kann sich bei längerer Lagerung ohne regelmäßiges Aufladen, wie oben erwähnt, verkürzen.
- Verwenden Sie kein Metall, um zwei Batteriepole direkt zu verbinden, da dies zu einem Kurzschluss führen könnte.
- Legen Sie den Akku niemals in die Nähe eines Kamins oder einer anderen Wärmequelle.
- Schütteln Sie den Akku nicht und vermeiden Sie Stöße und Stürze.
- Wenn der Akku aus dem Fahrrad entfernt wird, bewahren Sie ihn außerhalb der Reichweite von Kindern auf, um Unfälle zu vermeiden
- Es ist verboten, die Batterie zu öffnen.

Technische Spezifikationen

Maximales Gewicht: Radfahrer + Last + Fahrrad		130 kg
Höchstgeschwindigkeit mit Unterstützung		25 km/h
Autonomie		Ca. 50 - 70 km
Motorisierung	Motorisierung	250 W - 35 Nm
	Spannung	36V
	Maximaler Lärmpegel während	< 70 Db
Batterie	Batterie	Lithium-Ionen
	Spannung	36V
	Kapazität	13 Ah
	Gewicht	3,3 kg
	Aufladezeit	6-8 h
	Anzahl der Zyklen ($\geq 70\%$ Kapazität)	500 Zyklen
Ladegerät	Eingangsspannung	100-240V
	Ausgangsspannung	36V
Gesamtgewicht des Fahrrads		25.2kg
Größe des Fahrrads		28"
Reifen/Radgröße		700 x 38C
Größe der Benutzer		165 - 190

Fehlerbehebung

Verschleißteile

Die verschiedenen Verschleißteile sind Standardteile. Ersetzen Sie beschädigte und/oder zu ersetzende Teile immer durch identische Bauteile, die im Handel oder bei Ihrem Händler erhältlich sind.

Grundlegende Fehlersuche

Versuchen Sie nicht, selbst auf ein elektrisches Bauteil zuzugreifen oder es zu reparieren. Wenden Sie sich für eine Inspektion durch eine qualifizierte Person an den nächstgelegenen Spezialisten.

Die folgenden Informationen dienen nur zu Informationszwecken und sind keine Anleitung zur Unterstützung des Fahrers bei Reparaturen. Alle erwähnten Reparaturverfahren müssen von einem qualifizierten Fachmann durchgeführt werden, der sich mit Sicherheitsfragen auskennt und Erfahrung in der elektrischen Wartung hat.

Grundlegende Fehlersuche

Beschreibung des Problems	Mögliche Ursachen	Auflösung
Nach dem Einschalten der Batterie unterstützt der Motor das Treten nicht.	<ol style="list-style-type: none"> 1) das Motorkabel (wasserdichte Anschlussverbindung) ist schlecht angeschlossen 2) Der Bremshebel ist nicht korrekt in seine normale Position zurückgekehrt, wodurch der Schalter ausgeschaltet wurde. 3) die Batteriesicherung ist durchgebrannt 4) der Geschwindigkeitssensor ist zu weit von der Magnetscheibe der Tretachse entfernt. 5) die Verbindung zwischen dem Sensor und dem Steuergerät ist ausgefallen oder es besteht ein falscher Kontakt. 	<p>Prüfen Sie zunächst, ob der Akku geladen ist. Wenn nicht, laden Sie ihn auf.</p> <ol style="list-style-type: none"> 1) Prüfen Sie, ob die Verbindung keine Probleme aufweist 2) Stellen Sie den Bremshebel vorsichtig in die normale Position zurück, ohne zu bremsen. 3) Öffnen Sie den oberen Teil des Batterieblocks und überprüfen Sie den Zustand der Sicherung. Wenn sie durchgebrannt ist, wenden Sie sich an Ihren Händler oder einen autorisierten Fachmann, um sie auszutauschen. 4) Stellen Sie den Abstand zwischen dem Sensor und dem Magnetband so ein, dass er nicht mehr als 3 mm beträgt. 5) Vergewissern Sie sich, dass der Controller und der Sensor richtig angeschlossen sind.
Die Lebensdauer der Batterie nimmt ab (Hinweis: Die Batterieleistung steht in direktem Zusammenhang mit dem Gewicht des Fahrers, des Gepäcks, der Windstärke, der Straßenbeschaffenheit und dem konstanten Bremsen).	<ol style="list-style-type: none"> 1) die Ladezeit ist nicht ausreichend 2) die Umgebungstemperatur ist zu niedrig und beeinträchtigt den Batteriebetrieb 3) Steigungen oder Gegenwind sind häufig und die Straßen sind in schlechtem Zustand 4) der Reifendruck ist nicht ausreichend (aufpumpen) 5) Häufiges Anhalten und Anfahren 	<ol style="list-style-type: none"> 1) Bitte laden Sie den Akku gemäß den Anweisungen auf. 2) im Winter oder bei Temperaturen unter 0 °C muss die Batterie in einem Raum gelagert werden 3) dies ist eine normale Ursache und das Problem wird sich von selbst lösen, wenn sich die Bedingungen verbessern 4) Reifen auf einen Druck von 3,1 bar aufpumpen

	<p>6) Der Akku wurde über einen längeren Zeitraum gelagert, ohne aufgeladen zu werden.</p>	<p>5) Das Problem wird durch Verbesserung der Nutzungsbedingungen gelöst</p> <p>6) Führen Sie ein regelmäßiges Aufladen gemäß der Gebrauchsanweisung durch. Wenn Sie das Problem nicht lösen können, wenden Sie sich an Ihren Händler oder eine qualifizierte Fachkraft.</p>
<p>Nach dem Anschließen des Ladegeräts leuchten die Lade-LEDs nicht auf.</p>	<p>1) Problem mit der Steckdose 2) Falscher Kontakt zwischen der Eingangsbuchse des Ladegeräts und der Steckdose. 3) die Temperatur ist zu niedrig.</p>	<p>1) Prüfen und reparieren Sie die Steckdose 2) Prüfen Sie die Steckdose und setzen Sie sie vollständig ein. 3) Interne Aufladung durchführen Wenn die bisherigen Lösungen keine Wirkung gezeigt haben, wenden Sie sich bitte an Ihren Händler oder einen Fachmann.</p>
<p>Nach einer Ladezeit von mehr als 6 Stunden leuchtet die Lade-LED immer noch rot. (N.B.: Es ist sehr wichtig, den Akku gemäß den Anweisungen aufzuladen, um eine Beschädigung des Materials zu vermeiden).</p>	<p>1. die Umgebungstemperatur 40 °C oder mehr beträgt 2. die Umgebungstemperatur 0 °C oder weniger beträgt 3) das Fahrrad wurde nach der Benutzung nicht wieder aufgeladen, so dass es sich zu stark entladen hat 4) Die Ausgangsspannung ist zu niedrig, um die Batterie zu laden.</p>	<p>1) Laden Sie den Akku bei einer Temperatur unter 40 °C und gemäß den Anweisungen auf 2) Laden Sie den Akku in geschlossenen Räumen und gemäß den Anweisungen auf. 3) Pflegen Sie die Batterie ordnungsgemäß, damit sie nicht zu lange geladen wird. 4) Nicht bei einer Spannung unter 100 V aufladen. Wenn die vorherigen Lösungen keine Wirkung gezeigt haben, wenden Sie sich bitte an Ihren Händler oder einen qualifizierten Fachmann</p>

<u>LCD-Anzeige:</u> Die Geschwindigkeit wird nicht auf dem LCD-Bildschirm angezeigt.	Die Magnetkugel an der Radspeiche ist zu weit vom Sensor entfernt (hinter dem Rahmen oder der Vorderradgabel befestigt), so dass der Sensor das Signal nicht empfangen kann, wenn sich das Rad dreht.	Überprüfen Sie den Abstand zwischen der Magnetkugel und dem Sensor und stellen Sie sicher, dass dieser nicht mehr als 5 mm beträgt.
---	---	---

Garantiebedingungen

- Wir gewähren 5 Jahre Garantie auf Material- und Konstruktionsfehler am Rahmen bei normaler Behandlung, Benutzung und Pflege.
- Auf die Batterie gewähren wir eine Garantie 2 Jahre. Tritt während dieser Zeit ein Defekt auf, wenden Sie sich zwecks Austauschs bitte an unseren Service. Die normale Alterung und der Verschleiß der Batterie stellt keinen Sachmangel dar. Restkapazität von mindestens 70% nach 12 Monaten oder 600 vollen Ladezyklen, je nachdem, was zuerst erreicht wird; bei Bedienung und Aufladung des Akkus gem. Betriebsanleitung. **Bitte beachten Sie hierzu unbedingt die Lade- und Aufbewahrungshinweise für die Batterie. Bei Nichtbeachtung erlischt die Garantie.**
- Für den Motor, die Steuerelektronik (Controller) und die Steuerkonsole (Display) gilt eine Garantiezeit von 2 Jahren. Nicht unter die Garantieleistung fallen Transportschäden, Schäden durch unsachgemäße Behandlung (hierzu gehört auch die Nichtbeachtung der Betriebs -anleitung), Verschleißteile, die einer normalen Abnutzung unterliegen und Schäden, die durch unbefugte Dritte entstanden sind (z.B. bei nicht autorisierter Instandsetzung). Durch die zusätzliche Leistung eines Elektro-Fahrrads werden Verschleißteile wie z.B. Bremsen stärker beansprucht als bei einem normalen Fahrrad und verschleifen daher früher. Als Verschleißteile gelten Teile, die im Laufe der Zeit bei bestimmungsgemäßigem Gebrauch verschleifen, z.B.: Bremsanlage (inkl. Züge, Hebel, Bremsbeläge), Schaltung (inkl. Züge und Hebel), Pedale, Tretlager, Kette, Kettenritzel, Leuchtmittel sowie Reifen (Schlauch und Mantel). Wir empfehlen, zweimal jährlich oder vor und nach jeder Saison eine Wartung durchzuführen.
- Wir übernehmen des Weiteren keine Garantie bei Schäden aufgrund von Reparaturen, Umbauten, Modifikationen oder anderen Eingriffen, die nicht von einer autorisierten Fachwerkstatt durchgeführt wurden.
- Unfallschäden oder Schäden aufgrund nachweislicher Dritteinwirkung (z.B. Vandalismus), Feuer, Frost oder auf Dauer ausgesetzter Nässe sind nicht von der Garantieleistung erfasst. Es wird keine Haftung für Folgeschäden jedweder Art übernommen. Dies gilt auch dann, wenn ein Schaden am Fahrrad zunächst als Garantiefall unsererseits anerkannt wurde.
- Vor einer Garantieleistung halten wir uns das Recht offen eine genaue Überprüfung vorzunehmen. Dies kann bis zu ca. 20 Arbeitstage dauern. Zu diesem Zweck ist uns das E-Bike zur Verfügung zu stellen.
- Das Kaufdatum ist im Garantiefall nachzuweisen (z.B. durch Rechnung oder Kassenbon). Durch eine Garantieleistung tritt keine Verlängerung der Garantiezeit ein – weder für das Fahrrad noch für ausgewechselte Bauteile. Ersetzte Teile gehen in unser Eigentum über.
- Ansprüche aus diesem Vertrag lassen die Gewährleistungsverpflichtung des Verkäufers unberührt. Wir wünschen Ihnen viel Freude mit Ihrem LLOBE E-Bike.
- Wenn Sie Fragen zu unseren Garantieleistungen haben, steht Ihnen unser Kundenservice gerne zur Verfügung. **Wir weisen darauf hin, dass die Annahme von unfrei eingesandten Fahrrädern verweigert wird.**

Unseren Kundenservice erreichen Sie unter:

www.fsnplus.de

Herstellerangabe:

Cicli ESPERIA | Via E. Ferrari Nr. 8-10-12

30014 Cavarzere - VE - ITALIEN

Telefon +39 0426-317511

E-Mail: info@cicliesperia.com

Website: www.cicliesperia.com

Entsorgung



Dieses Fahrrad darf nicht zusammen mit dem Hausmüll entsorgt werden. Jeder Verbraucher ist verpflichtet, alle elektrischen oder elektronischen Geräte, egal, ob sie Schadstoffe enthalten, oder nicht, bei einer Sammelstelle seiner Stadt oder im Handel abzugeben, damit sie einer umwelt schonenden Entsorgung zugeführt werden können. Entnehmen Sie den Akku, bevor Sie das Fahrrad entsorgen. Werfen Sie verbrauchte Batterien und Akkus nicht in den Hausmüll, sondern in den Sondermüll oder in eine Batteriesammelstation im Fachhandel. Wenden Sie sich hinsichtlich der Entsorgung an Ihre Kommunalbehörde oder Ihren Händler.



Warum müssen Elektro-Altgeräte bei einer Sammelstelle abgegeben werden?

Elektrogeräte enthalten wertvolle Ressourcen und auch Schadstoffe. Die Sammelstellen geben die Altgeräte an zertifizierte Entsorgungsfachbetriebe, die zunächst prüfen, ob eine Aufarbeitung und Wiederverwendung der Geräte möglich ist. Im Idealfall lassen sich alte Produkte aufarbeiten. Ist die Wiederverwendung nicht möglich, werden die Altgeräte entsprechend behandelt. Schadstoffe werden aus den Geräten entfernt und wertvolle Ressourcen der Verwertung zugeführt. Dadurch werden die Umwelt und die knapper werdenden Ressourcen geschont.

Hinweis zur Abfallvermeidung

Nach den Vorschriften der Richtlinie 2008/98/EG über Abfälle und ihrer Umsetzung in den

Gesetzgebungen der Mitgliedstaaten der Europäischen Union haben Maßnahmen der Abfallvermeidung grundsätzlich Vorrang vor Maßnahmen der Abfallbewirtschaftung. Als Maßnahmen der Abfallvermeidung kommen bei Elektro- und Elektronikgeräten insbesondere die Verlängerung ihrer Lebensdauer durch Reparatur defekter Geräte und die Veräußerung funktionstüchtiger gebrauchter Geräte anstelle ihrer Zuführung zur Entsorgung in Betracht. Weitere Informationen enthält das Abfallvermeidungsprogramm des Bundes unter Beteiligung der Länder.

EG Konformitätserklärung gemäß der Richtlinie 2006/42/EG,
2014/30/EG und 2011/65/EG

Der Hersteller Cicli ESPERIA | Via E. Ferrari n. 8-10-12 - 30014 Cavarzere - VE – ITALY

der ordnungsgemäß bevollmächtigt ist, die technischen Unterlagen zusammenzustellen und diese Erklärung zu verfassen,
erklärt hiermit, dass das nachstehend genannte Produkt:

- ✓ Modell: ANYWAY E200 RM 27,5" BRILLIANT
- ✓ Produkt: Pedelec
- ✓ Marke: LLOBE

Das obengenannte Produkt entspricht bei bestimmungsgemäßer Verwendung den grundlegenden Anforderungen der folgenden Richtlinien und Normen :

- ✓ Maschinenrichtlinie 2006/42/CE
- ✓ Standard EN15194:2017
- ✓ Richtlinie 2014/35/EU zur Harmonisierung der Rechtsvorschriften der Mitgliedstaaten über die Bereitstellung elektrischer Betriebsmittel zur Verwendung innerhalb bestimmter Spannungsgrenzen auf dem Markt.
- ✓ Richtlinie 2014/30/EU zur Angleichung der Gesetze der Mitgliedsstaaten über die elektromagnetische Verträglichkeit.
- ✓ Richtlinie 2011/65/EU zur Beschränkung der Verwendung bestimmter gefährlicher Stoffe in Elektro- und Elektronikgeräten.
- ✓ Richtlinie 2006/66/EG über Batterien und Akkumulatoren und Altbatterien und Alttakkumulatoren.

Cavarzere, 15/01/2025
CEO - GIULIO MENGOLI

CICLI *Esperia* S.p.A.
Via Enzo Ferrari 8/10/12
Tel. 0426 317917 - Fax 0426 317535
30014 CAVARZERE - Venezia
C.F. Partita IVA e R.I. 02291540280